



PEUGEOT 107

fartpilot

DK

Betjeningsvejledning og Monteringsvejledning

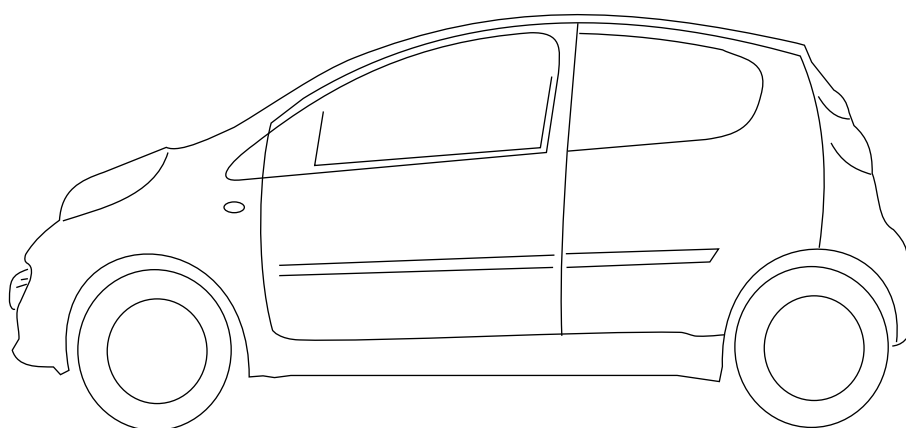

Betjeningsknapper

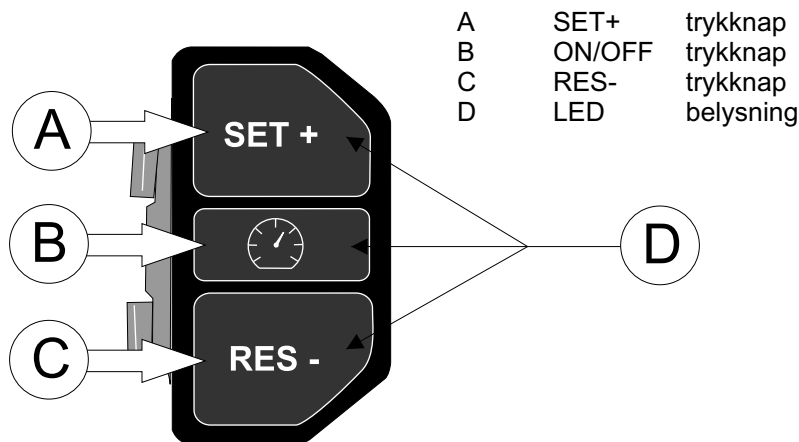

Aktivering af systemet

Når bilens tændingsnøgle er drejet i ON, vil belysningen tænde. Aktivering af knappen (B) vil tænde fartpiloten. Belysningen i knappen (B) lyser kraftigere.

Fasthold en ønsket hastighed

Når fartpiloten er tændt, vil systemet fastholde bilens hastighed ved at trykke kortvarigt på knappen SET/ACC (A). Et svagt klik høres fra systemet. Dette er en sikkerhedsfunktion. Systemet er godkendt og testet ved hastigheder mellem 35 km/h og 140 km/h.

Den aktuelle hastighed holdes nu som konstant fart af systemet, uden det er nødvendigt at bruge bilens speeder bremse eller kobling.

Ændring af den konstante hastighed

Hvert kortvarigt tryk på knappen "SET / ACC" (A) vil øge bilens hastighed med ca. 1 km/h. Hvert kortvarigt tryk på knappen "RES / DES" (C) vil sænke bilens hastighed med ca. 1 km/h. Hvis knappen holdes inde i mere end 1 sek., ændres farten indtil knappen slippes.

Brug af systemets hukommelse for sidst kørte hastighed. (Memory function)

Systemet vil huske den sidst kørte hastighed indtil bilens tændingsnøgle drejes i OFF. Ved kørsel med hastighed over 35 km/h kan man ved at trykke på knappen "RES/DES" (C) bringe bilen til samme hastighed igen.

Brug af speeder

Når systemet er aktivt kan man som normalt, anvende bilens speeder til at øge hastigheden. Øges farten med speederen, høres et klik fra systemet. Dette er en sikkerhedsfunktion.

Slukke for systemet

Fartpiloten afbrydes hvis bilens bremsepedal eller kobling aktiveres. Desuden kan systemet slukkes ved at aktivere knappen "ON/ OFF". (B) Når systemet slukkes ved brug af knappen (B), slettes hukommelse af sidst kørte hastighed. Belysningen i knappen (B) bliver svagere.

Hvis bilens tændingsnøgle har været drejet til OFF, slettes systemets memory (sidst kørte hastighed). Belysningen i knappen (B) er svag.

Advarsel

For at undgå motorskade ved for højt omdrejningstal må systemet kun anvendes (sættes til) i det gear, der normalt ville blive brugt til den aktuelle hastighed. Anvend aldrig systemet i tæt trafik og glat føre. I tilfælde hvor systemet ikke kan afbrydes som tilsigtet, kan bilens tændingsnøgle drejes til off. Det skal sikres at dette ikke påvirker ratlåsen.

Indhold

DC-CC-OE-2A Ledningsnet

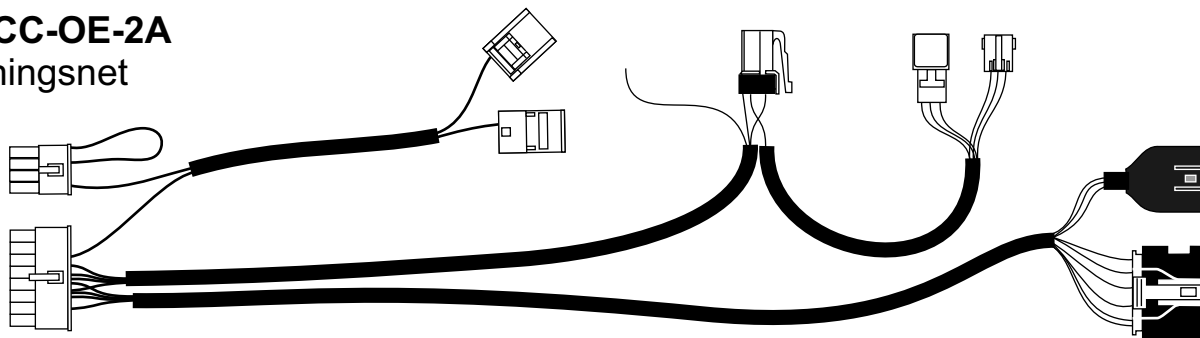

CC 02 V8.0 Styreboks

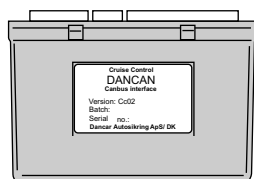

JKH90822 Betj.- og Monteringsvejl.

93840-26000 Koblingskontakt

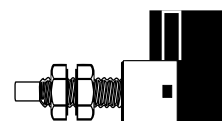

DC-CC-OE-2B Ledningsnet til rat

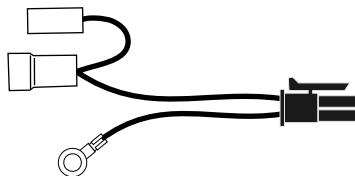

BR-U-10 Beslag/tape til rat



SW-100 Betjening til rat

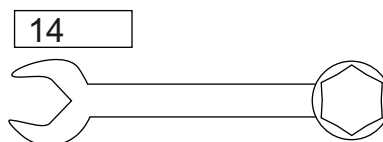
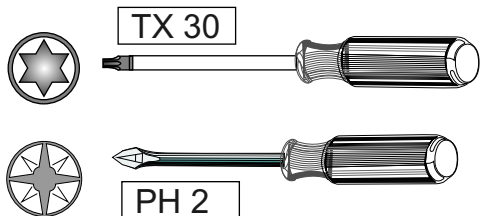
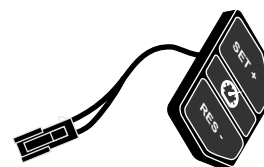

I henhold til sikkerhedsbestemmelser er dette sæt udviklet, fremstillet og testet. For at opnå problemfri drift og udelukkelse af skade på ting og personer skal sættet monteres fagligt korrekt. Sættet må derfor kun monteres af personer der besidder den nødvendige faglige ekspertise for dette arbejde. Vejledningen skal gennemlæses og, det skal sikres at sættet er komplet.

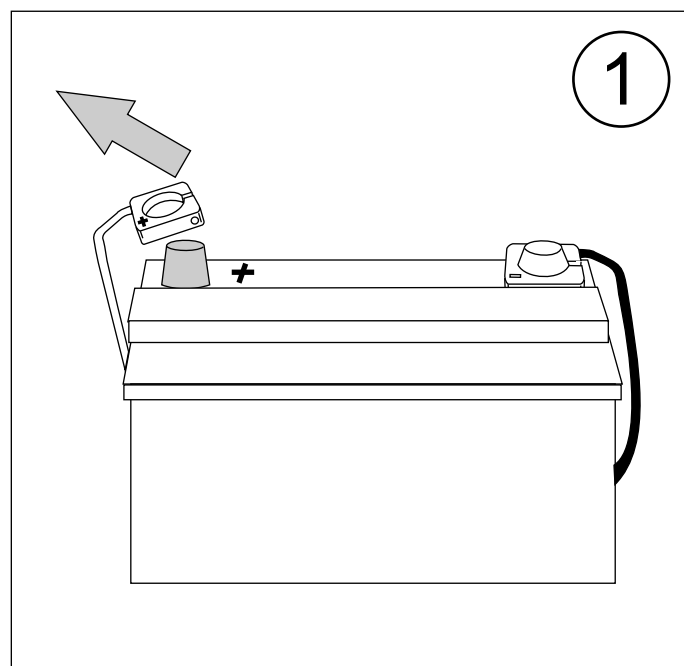

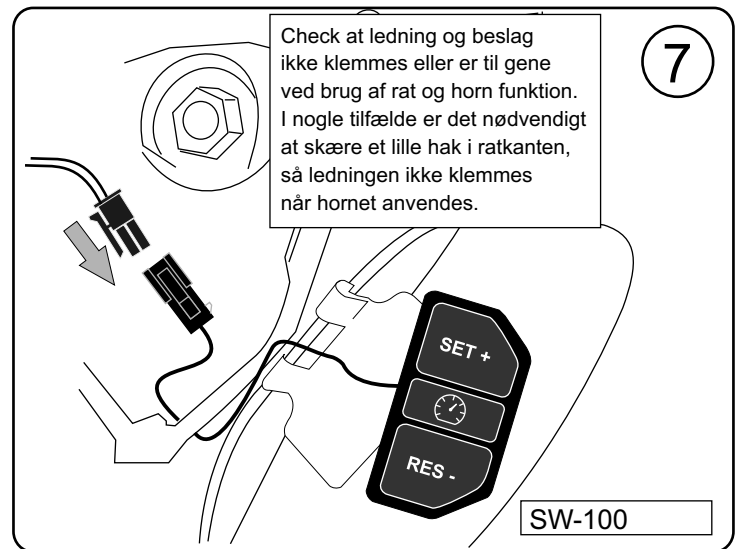
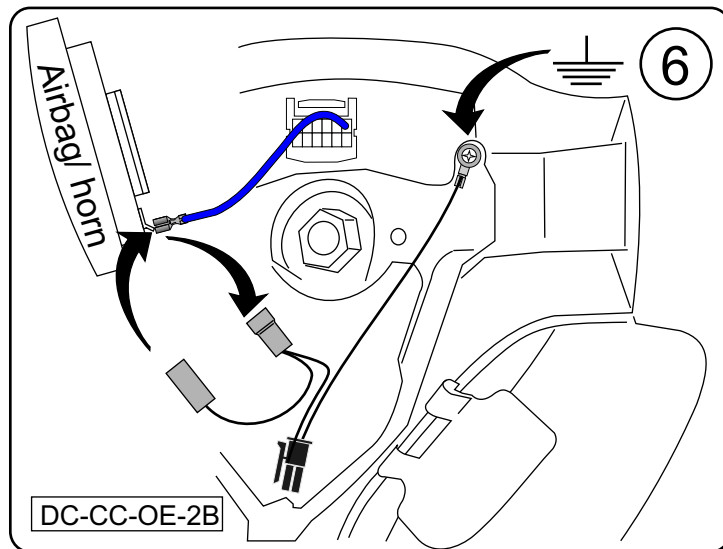
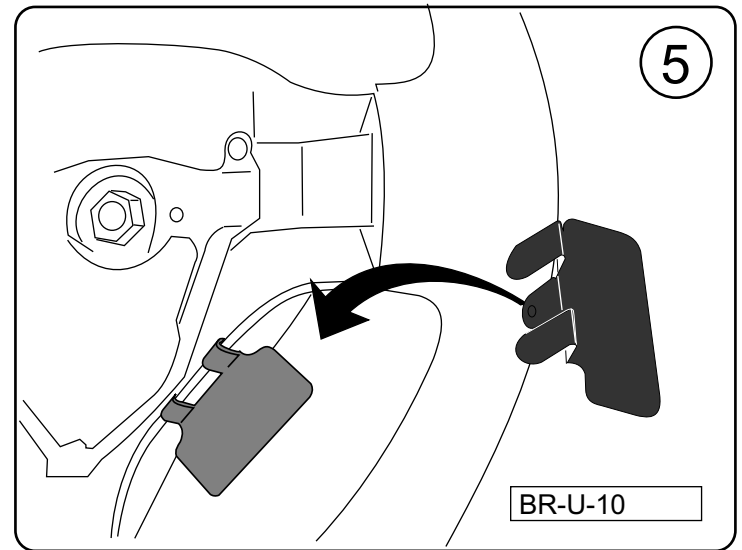
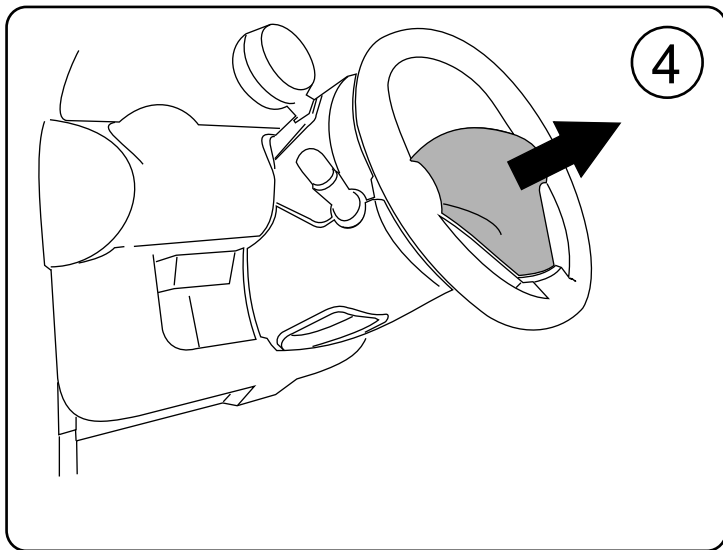
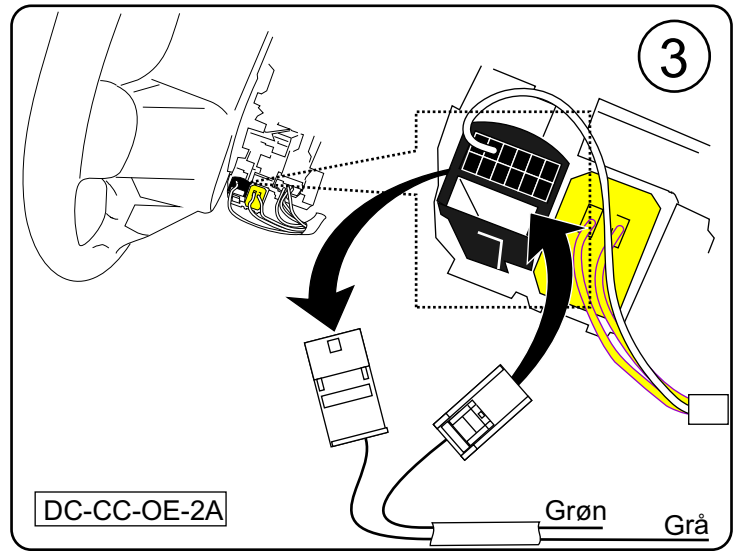
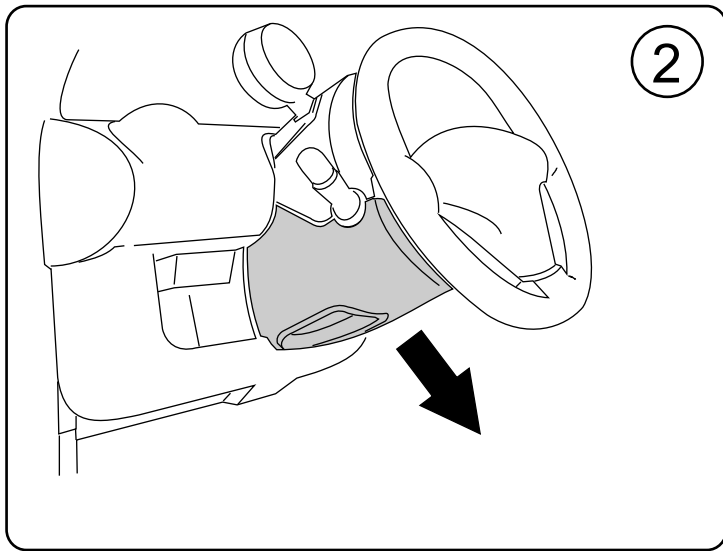

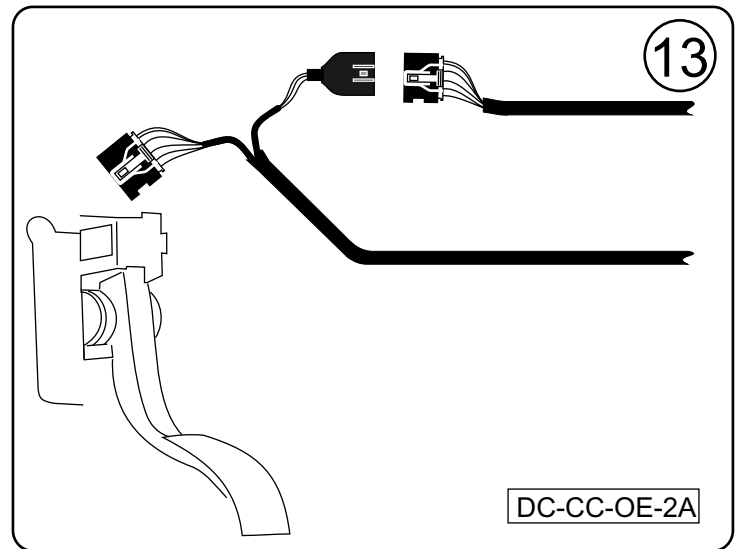
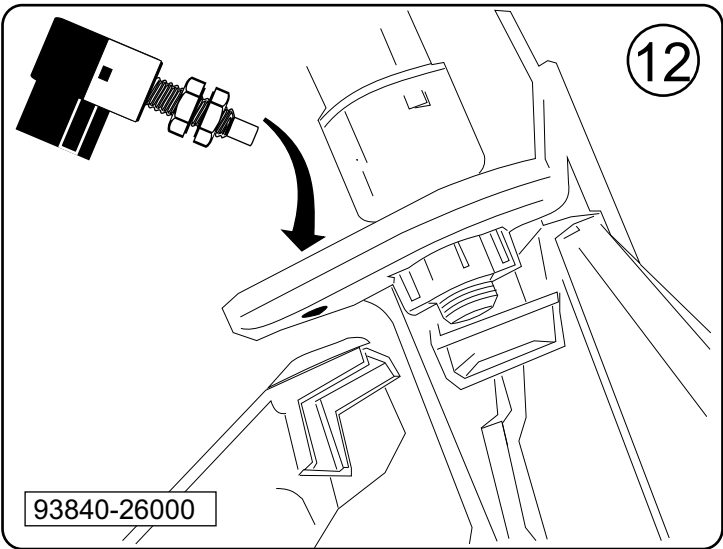
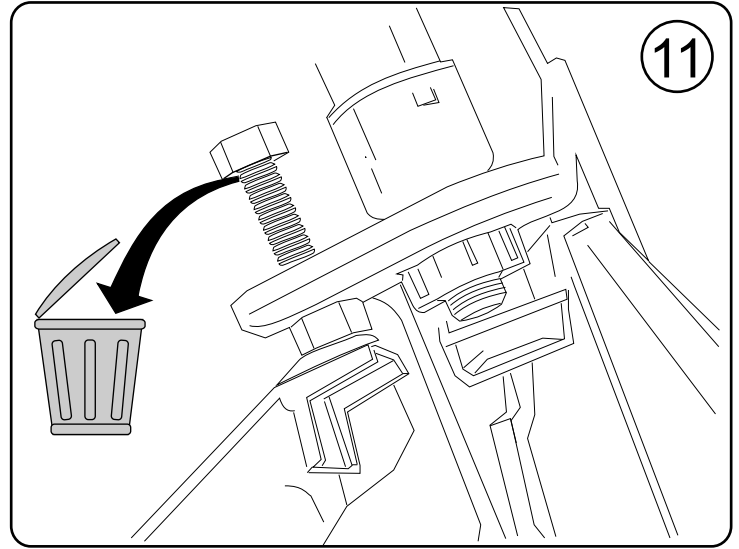
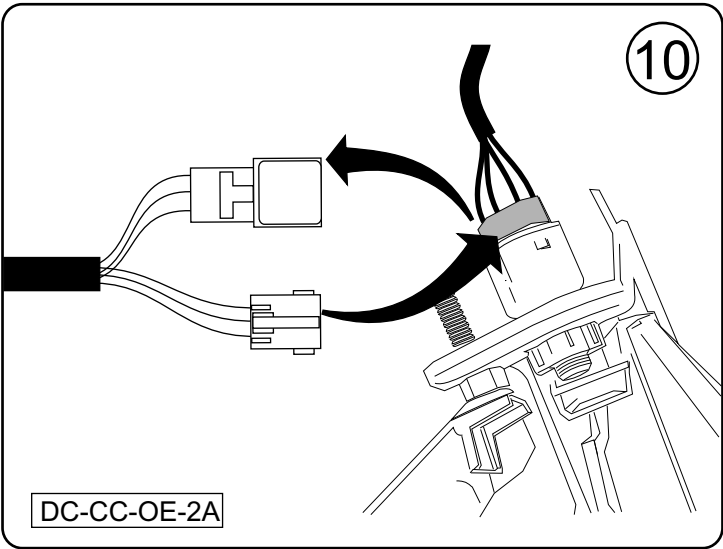
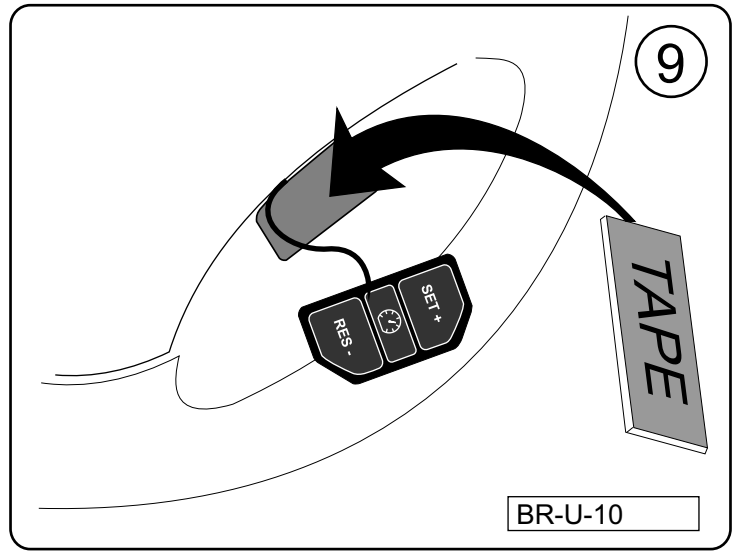
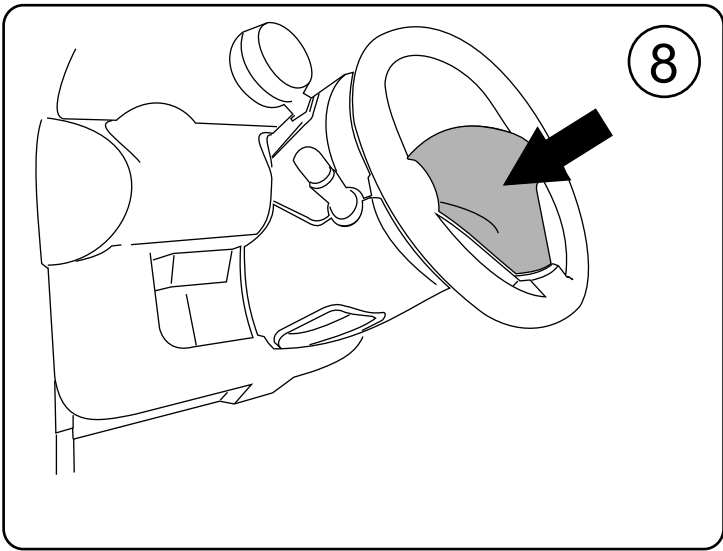

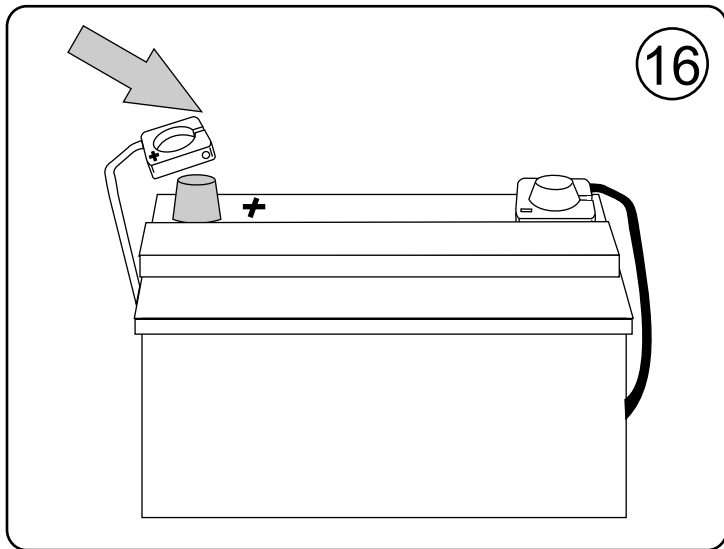
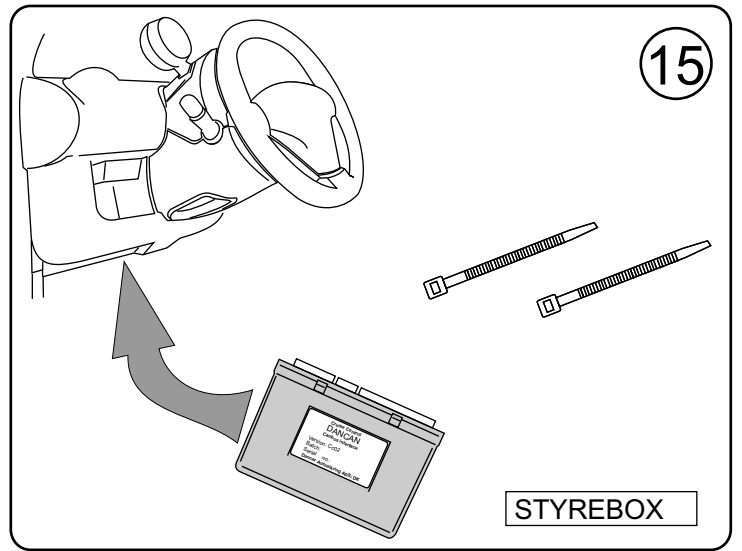
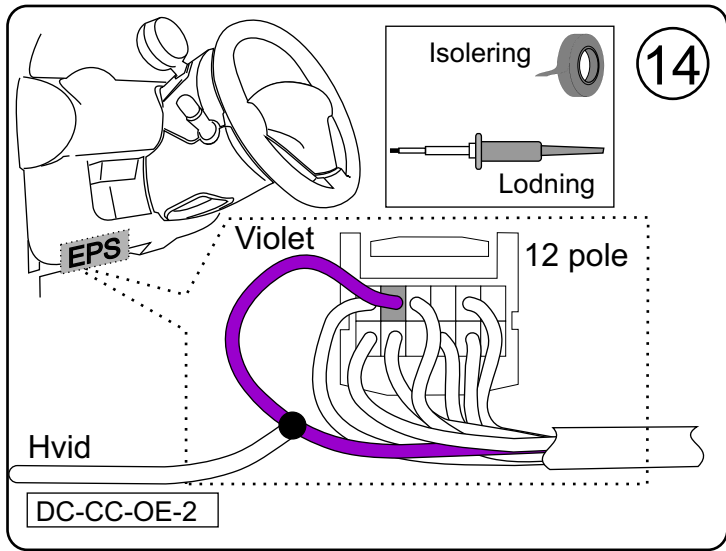

Skema

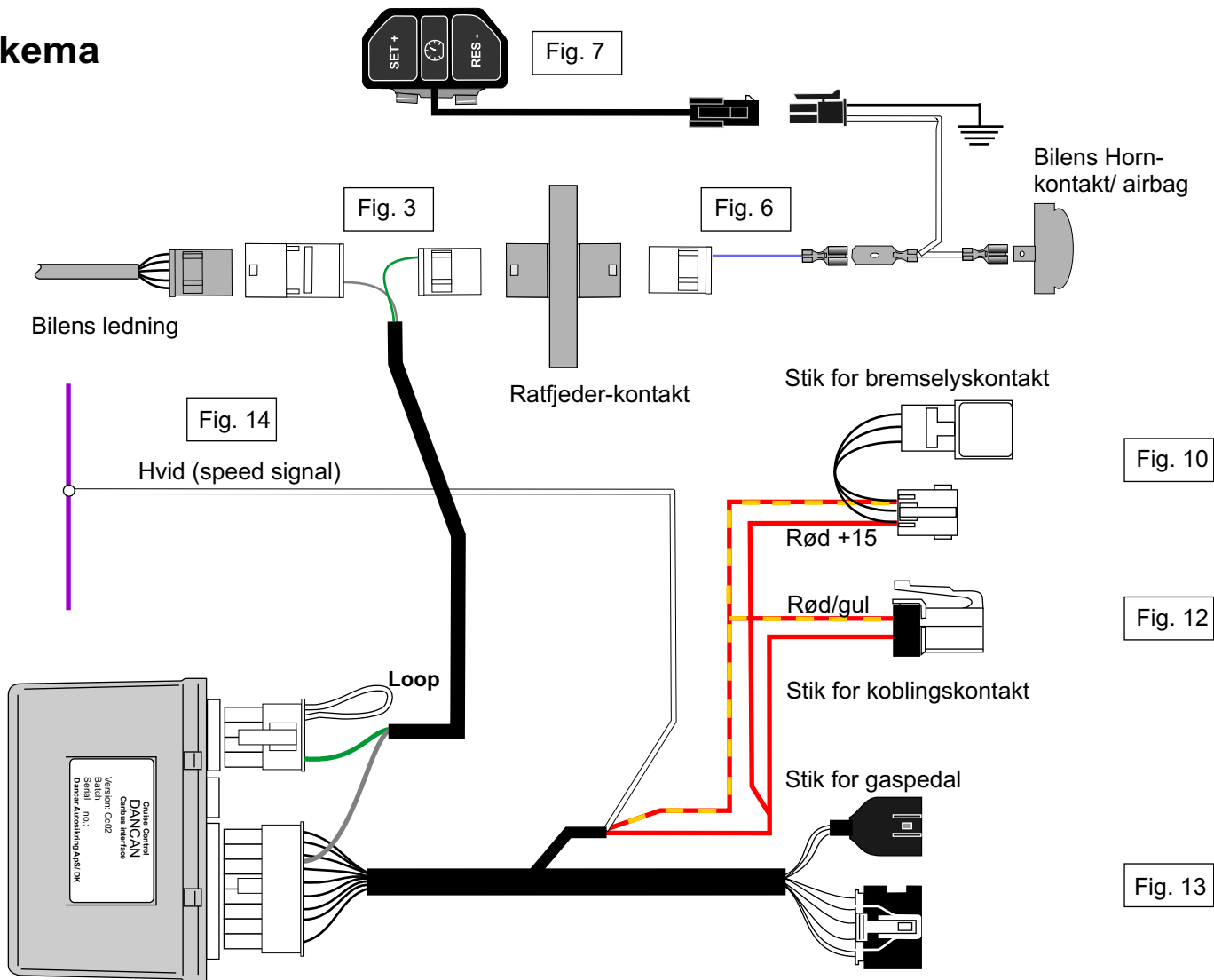

TEKNISKE DATA:

Forbrug:	20 mAh
Forsyning:	12 volt DC
Mål :	82X53X27
Vægt :	57 g.
Mærkning :	E11 mærkning
Patent:	
TÜV/KBA:	90989
Brugsanvisning :	Omslag
Monteringstid:	Ca. 80 min.

e11

10R-023610 Part No. 01T-063338

Program oversigt

Model	Årgang	Bemærkning	Program nr:	SW-100
Peugeot 107	2008-	M/T	1	Ja

Opdaterede vejledninger
www.dancar.dk

PROGRAMMERING

1 Knapper for programmering

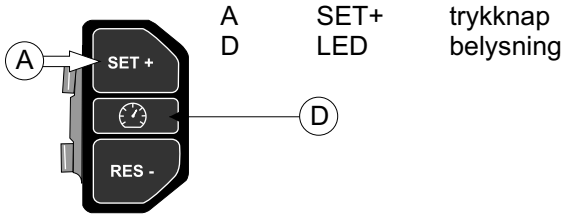

Rat modul
Nr. SW-100

2 Indsæt stik i styreenheden.

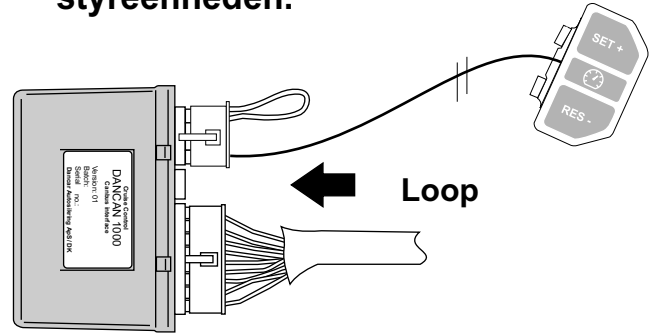

3 Adgang til programmering

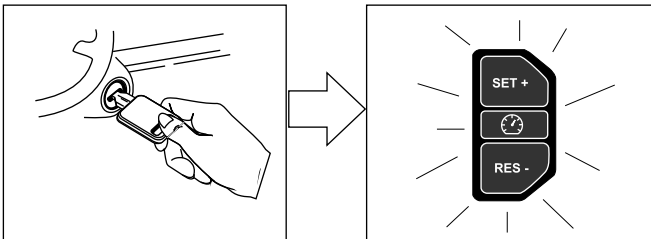

Drej tænding til ON

Lyser op

4 Tryk det valgte program nr.

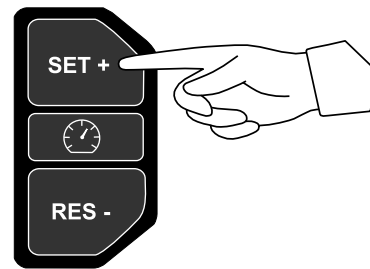

Tryk det antal gange der svarer til programnummeret. Programnummer findes i programoversigt på side 7.



Vent 2 sek.



Ingen lys
i 2 sek.

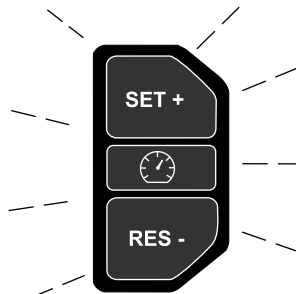

Det indsatte program
vises ved blink. Eksempel:
2 blink = program 2



Ingen lys
i 3 sek.



Lyser konstant =
Programmeringen
er slut.

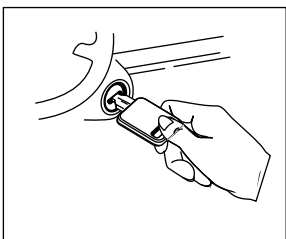

Drej tænding til OFF

Vent
15 sek.



Lys slukket

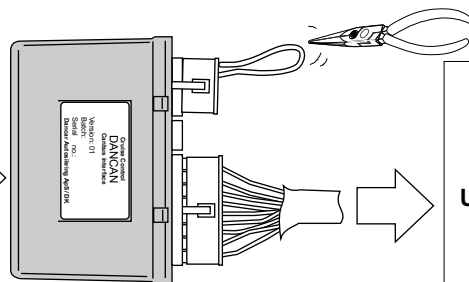

Klip loop

Slut

Udfør testkørsel !