

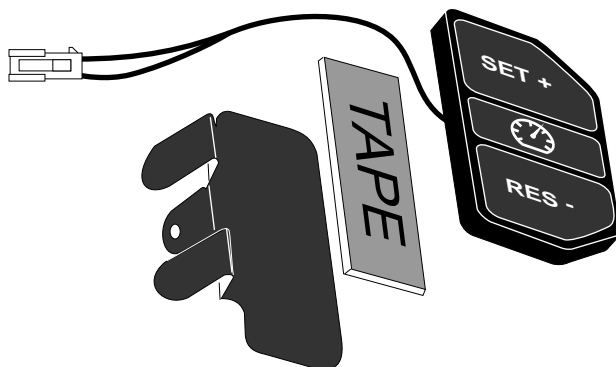

# DANCAR FARTPILOT

## Montering af ratbetjening Mitsubishi Colt III



Betjeningsvejledning: omslag

## Betjeningsknapper

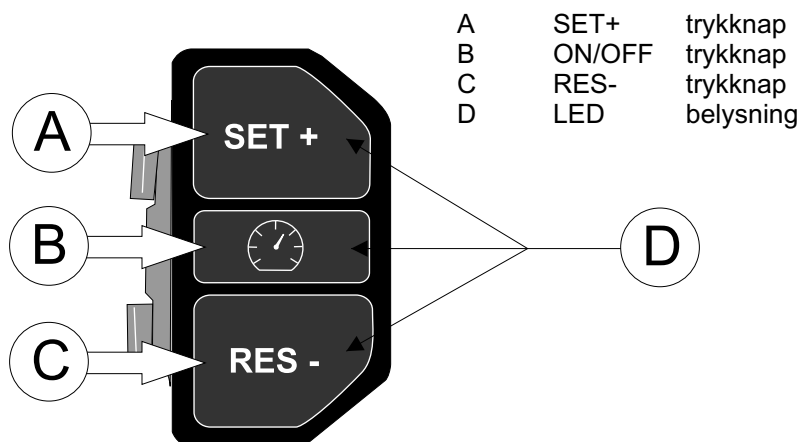

### Aktivering af systemet

Når bilens tændingsnøgle er drejet i ON, vil belysningen tænde. Aktivering af knappen (B) vil tænde fartpiloten. Belysningen i knappen (B) lyser kraftigere.

### Fasthold en ønsket hastighed

Når fartpiloten er tændt, vil systemet fastholde bilens hastighed ved at trykke kortvarigt på knappen SET/ACC (A). Et svagt klik høres fra systemet. Dette er en sikkerhedsfunktion, og er normalt for systemet. Systemet virker ved hastigheder mellem 30 km/h og 140 km/h.

Den aktuelle hastighed holdes nu som konstant fart af systemet, uden det er nødvendigt at bruge bilens speeder bremse eller kobling.

### Ændring af den konstante hastighed

Hvert kortvarigt tryk på knappen "SET / ACC" (A) vil øge bilens hastighed med ca. 1 km/h. Hvert kortvarigt tryk på knappen "RES / DES" (C) vil sænke bilens hastighed med ca. 1 km/h. Hvis knappen holdes inde i mere end 1 sek., ændres farten indtil knappen slippes.

### Brug af systemets hukommelse for sidst kørte hastighed. (Memory function)

Systemet vil huske den sidst kørte hastighed indtil bilens tændingsnøgle drejes i OFF. Ved kørsel med hastighed over 35 km/h kan man ved at trykke på knappen "RES/DES" (C) bringe bilen til samme hastighed igen.

### Brug af speeder

Når systemet er aktivt kan man som normalt, anvende bilens speeder til at øge hastigheden. Øges farten med speederen, høres et klik fra systemet. Dette er en sikkerhedsfunktion, og er normalt for systemet.

### Slukke for systemet

Fartpiloten afbrydes hvis bilens bremsepedal eller kobling aktiveres. Desuden kan systemet slukkes ved at aktivere knappen "ON/ OFF". (B) Når systemet slukkes ved brug af knappen (B), slettes hukommelse af sidst kørte hastighed. Belysningen i knappen (B) bliver svagere.

Hvis bilens tændingsnøgle har været drejet til OFF, slettes systemets memory ( sidst kørte hastighed ). Belysningen i knappen (B) er svag.

### Advarsel

For at undgå motorskade ved for højt omdrejningstal må systemet kun anvendes (sættes til) i det gear, der normalt ville blive brugt til den aktuelle hastighed. Anvend aldrig systemet i tæt trafik og glat føre. I tilfælde hvor systemet ikke kan afbrydes som tilsigtet, kan bilens tændingsnøgle drejes til off. Det skal sikres at dette ikke påvirker ratlåsen.

## Indhold

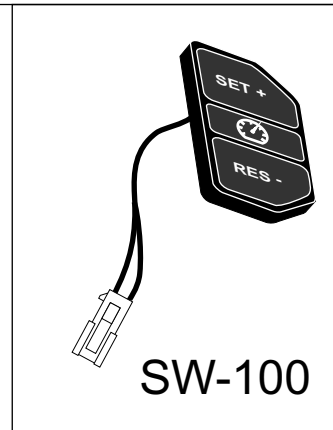
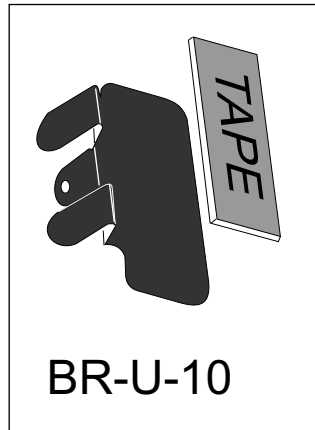
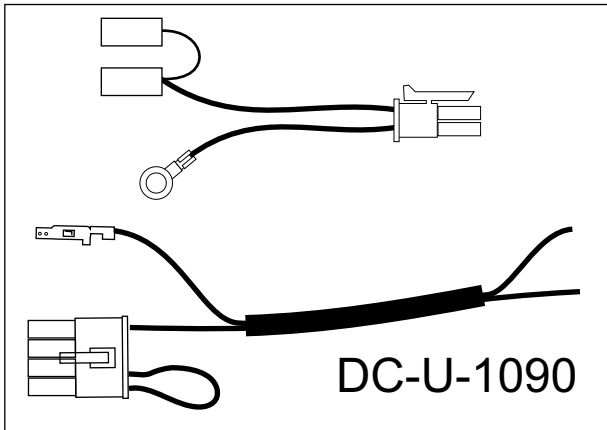

### ADVARSEL !

Ratbetjeningen må kun monteres på biler med *stelstyret* hornkontakt. Desuden må forbruget på bilens hornrelæ ikke overstige 120 mA.

Ratbetjeningen må ikke placeres hvor det kan give utilsigtet eller begrænset funktion af rat og bilens airbag.

**Disse forhold skal kontrolleres inden installation.**

### Fjern airbag fra rattet

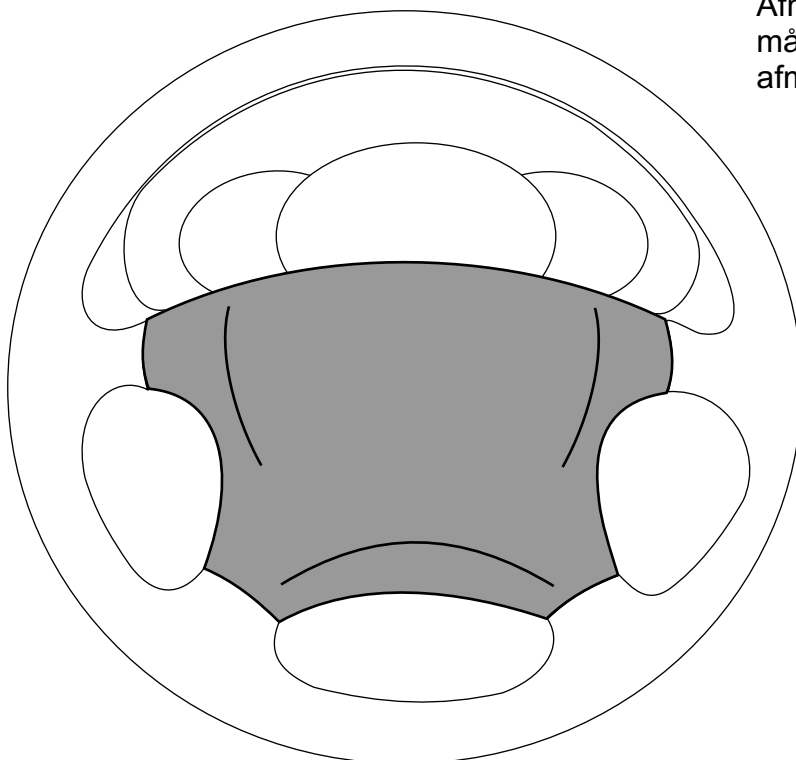

### Vigtigt !

Afmontering af airbag må **kun** udføres med afmonteret batteripol.

Find stelforbindelse



Fastgør enhed

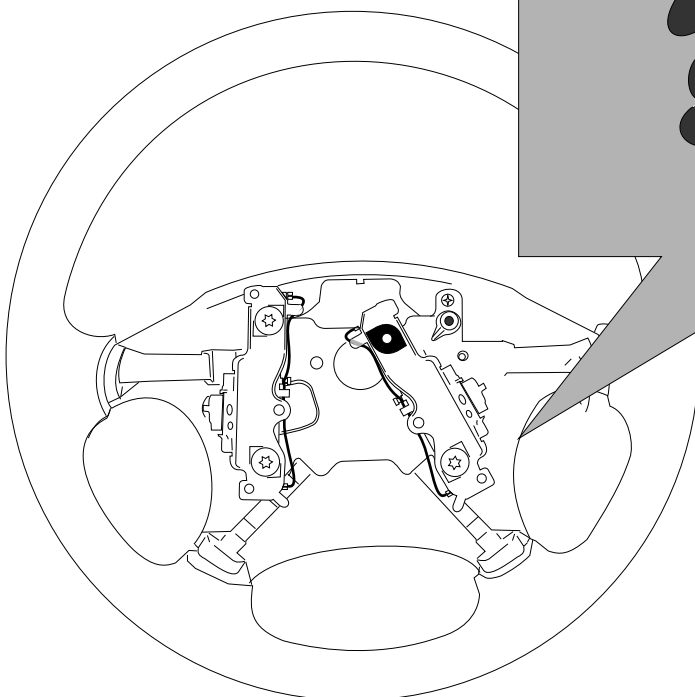

Fastgør enhed på ratkant. Eventuel fastgørelse af beslag med selvskrærende skrue. Evt. skrue må ikke kunne skade/ forhindre funktioner i rattet.

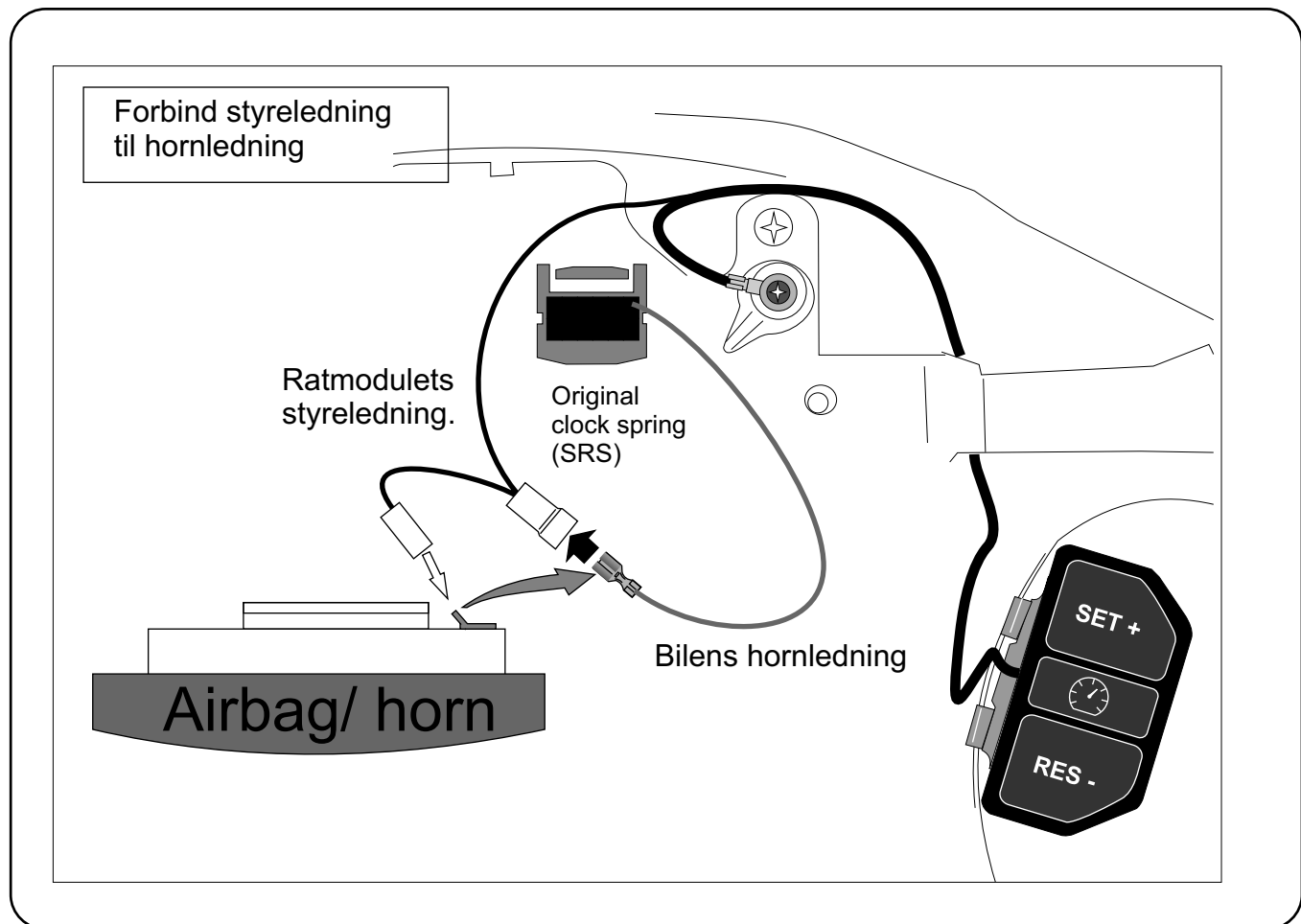
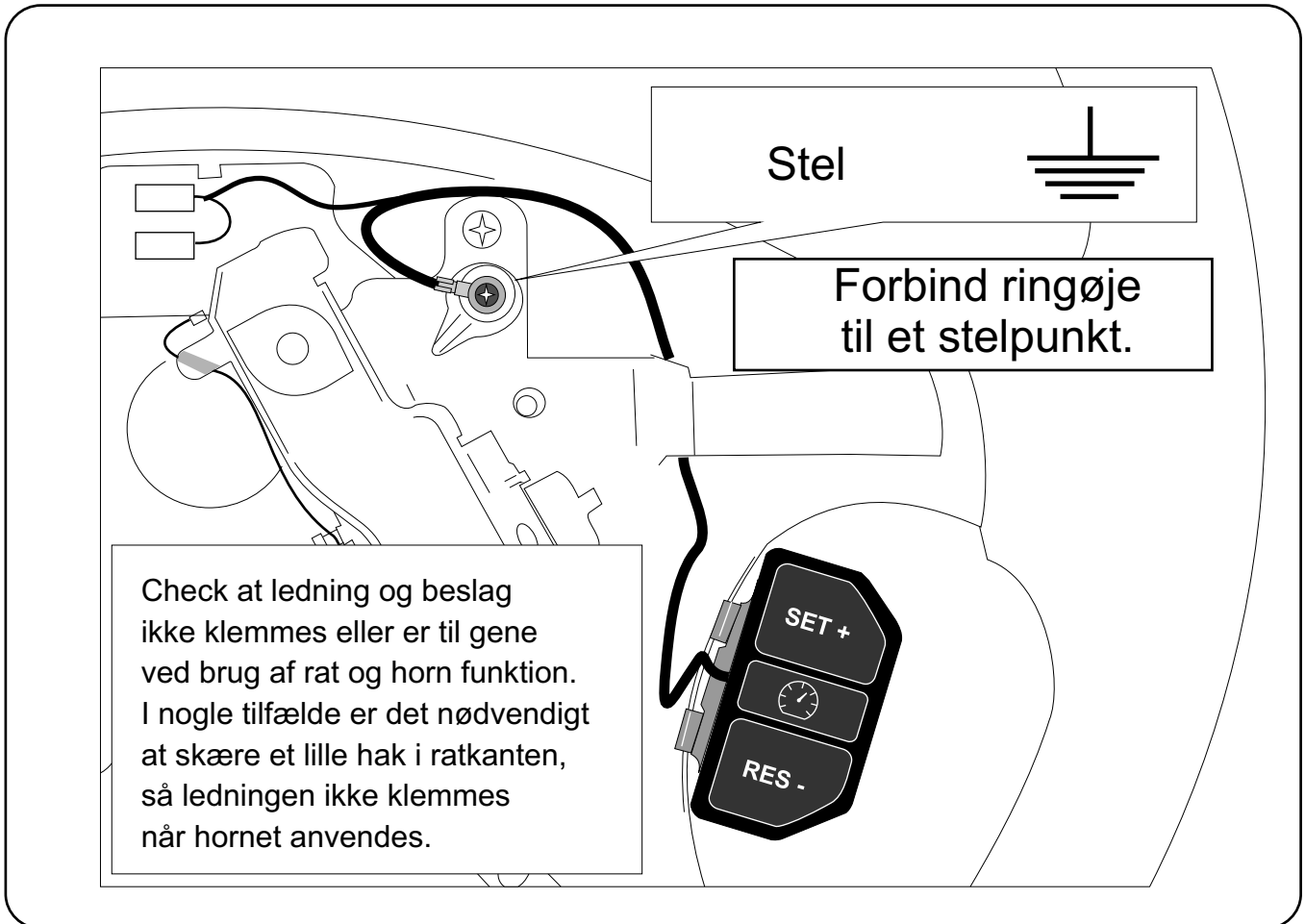

Fjern underdel

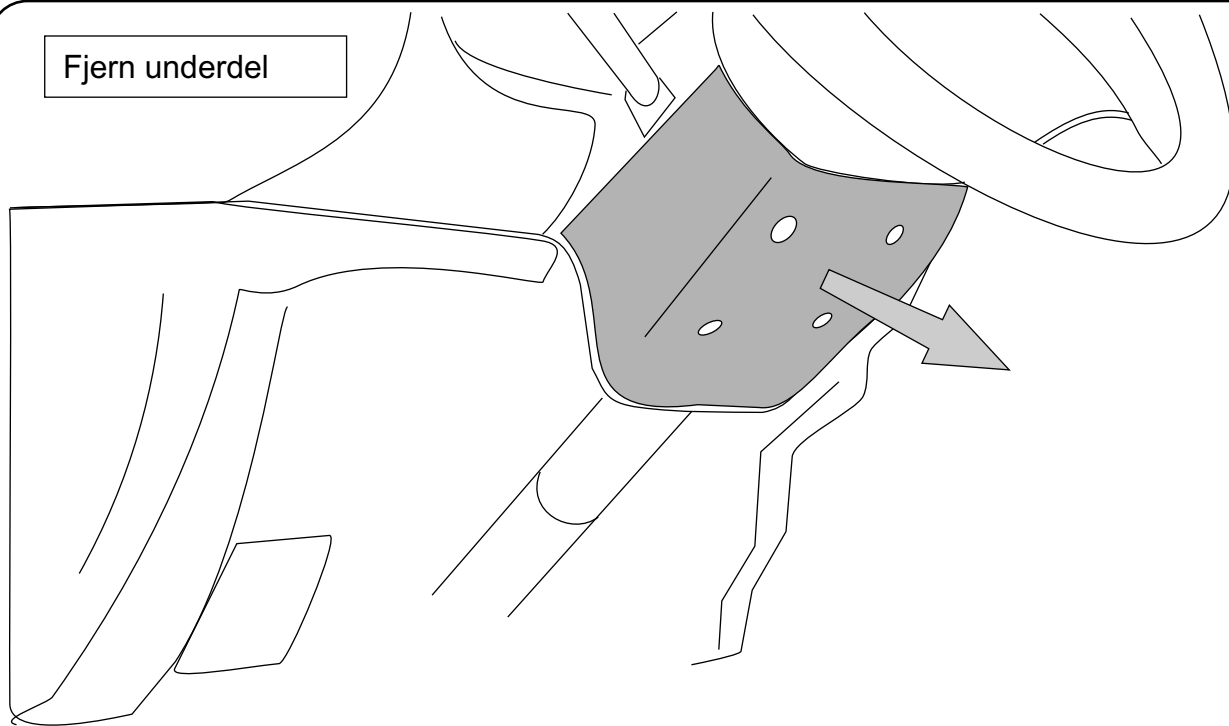

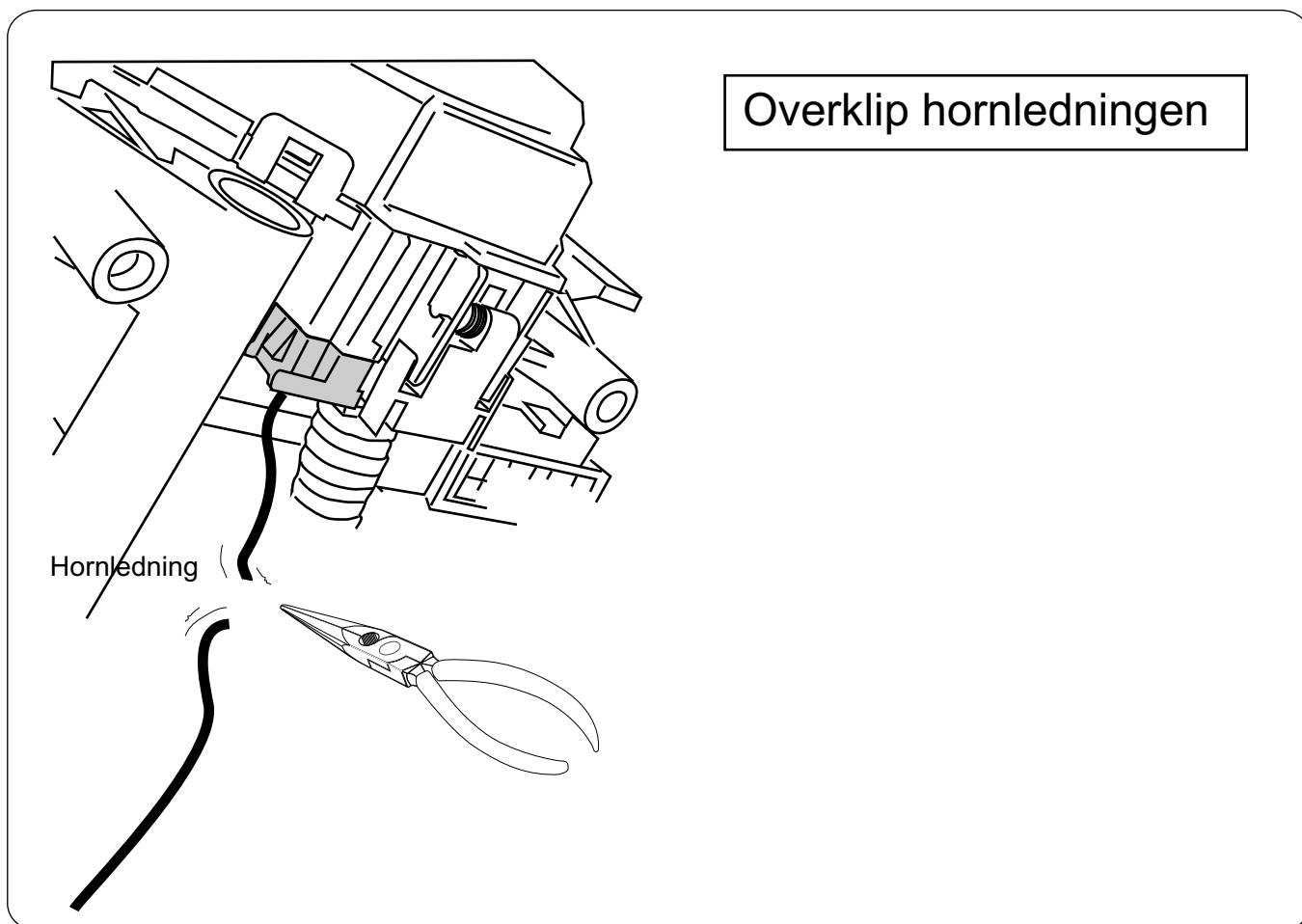
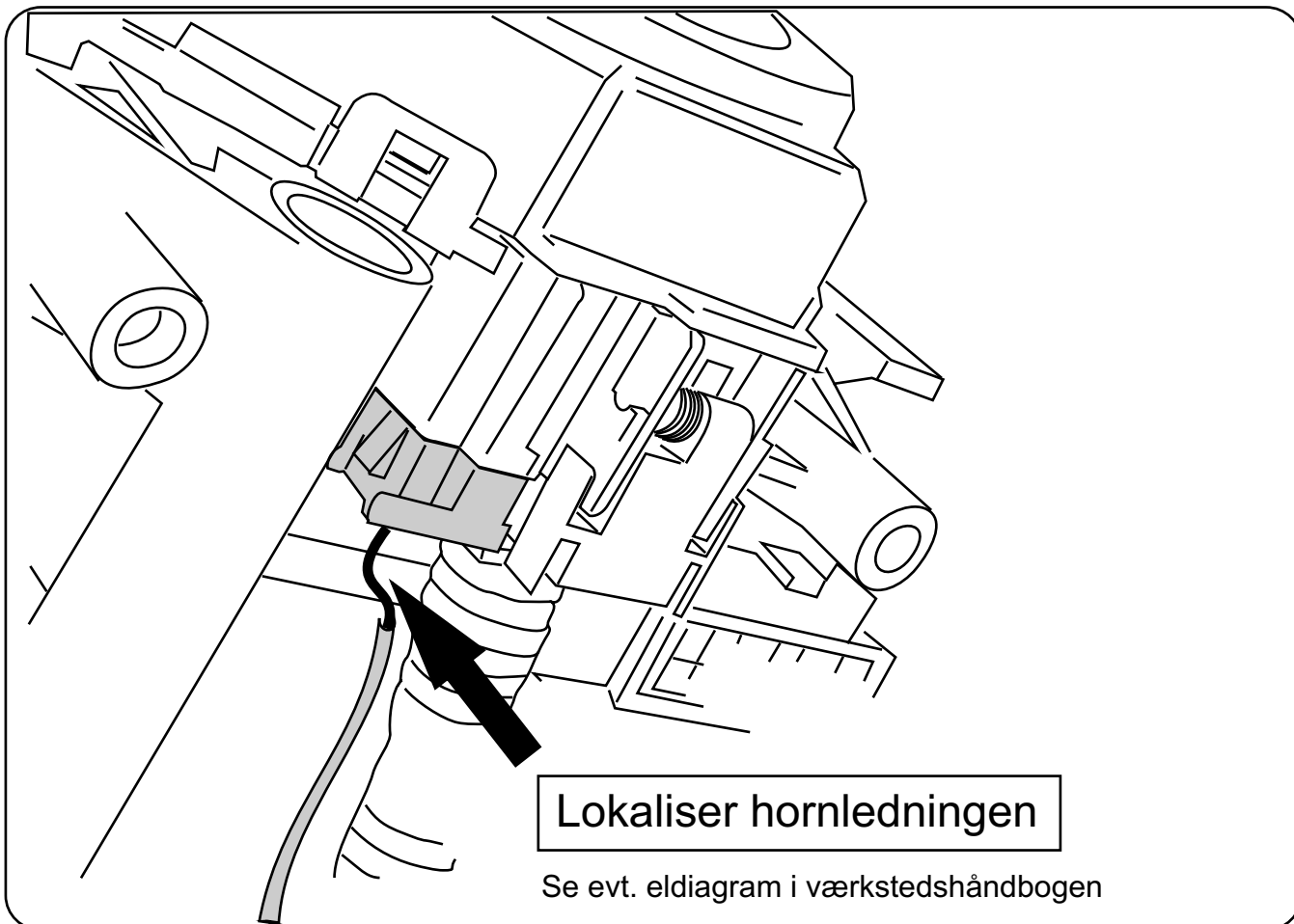

## Forbind ledninger

8 polet stik til styreenhed.  
Stik set fra ledningssiden

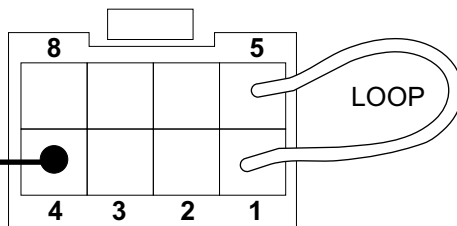

Indsæt terminalen i position 4.

16 polet stik til styreenhed.  
Stik set fra ledningssiden

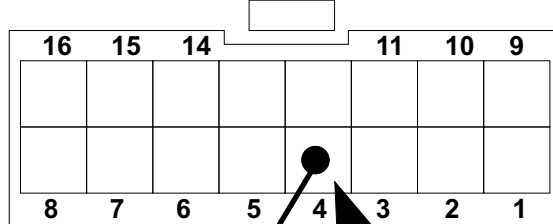

Indsæt terminalen i position 4.

Hornledning

Grå

Ratbetjening

Styreenhed

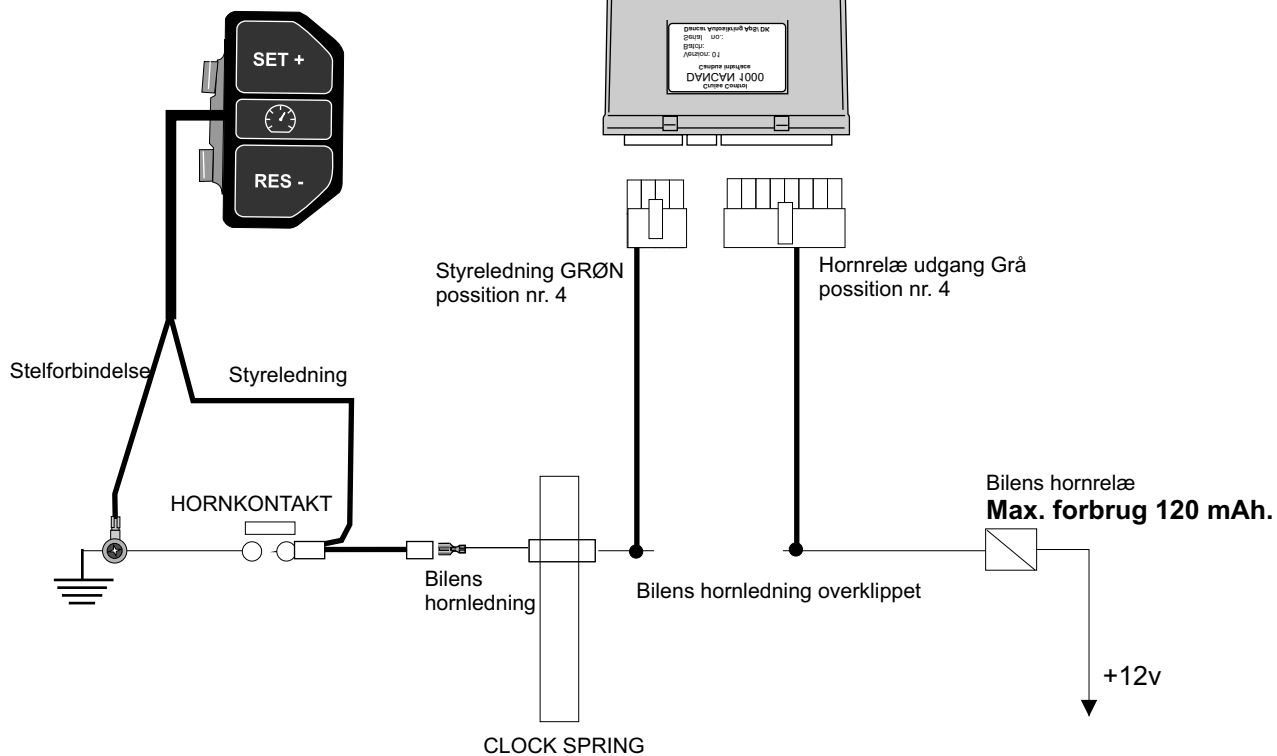



# PROGRAMMERING

## Knapper for programmering

1

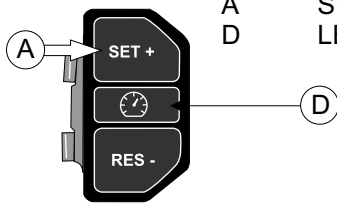

A SET+ trykknop  
D LED belysning

Rat modul  
No. SW-10

## Indsæt 8 pol stik

2

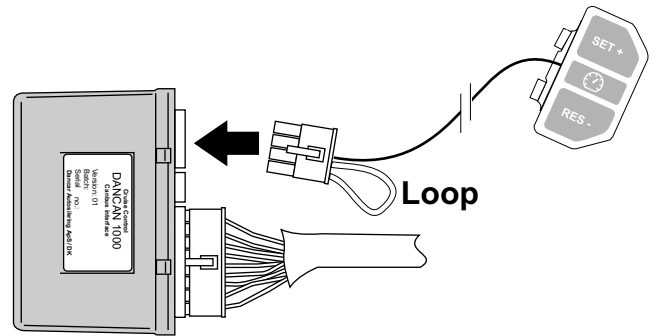

## Adgang til programmering

3

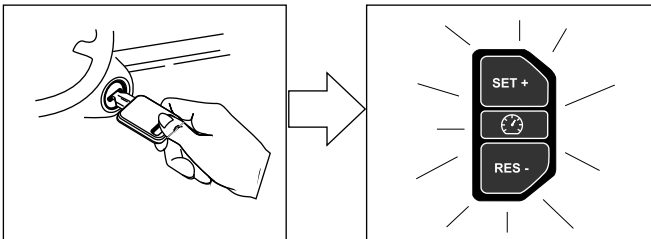

Drej tænding til ON

Lyser op

## Tryk det valgte program nr.

4

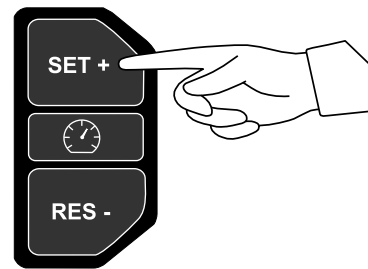

Tryk det antal gange der svarer til programnummeret. *Programnummer findes bagerst i monteringsvejledningen for fartpilot.*

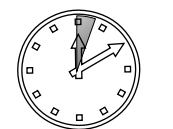

Vent 2 sek.



Ingen lys  
i 2 sek.

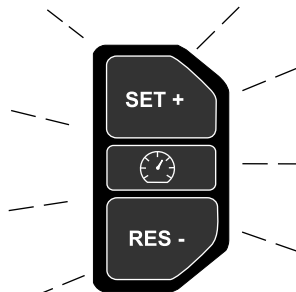

Det indsatte program  
vises ved blink. Eksempel:  
2 blink = program 2



Ingen lys  
i 3 sek.



Lyser konstant =  
Programmeringen  
er slut.

5

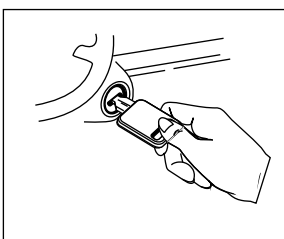

Drej tænding til OFF



Ingen lys  
i 2 sek.

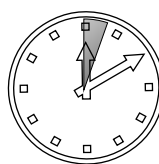

Vent 10 sek.

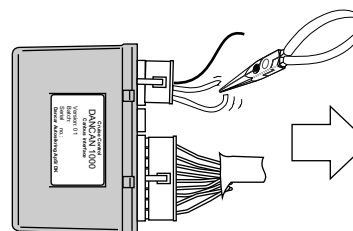

Klip loop

Slut

Udfør testkørsel !

6

## Info

### DATA

#### Teknisk information:

Forbrug : 10 mAh  
Hornudgang: Max. 120 mAh  
Dimension: 60X34X11  
Vægt: 37 g.  
Forsyning: 5 v. dc  
Mærkning: **E11** marking  
Patent: PR 176226  
Tüv/ KBA: 90938  
Produktion: [www.dancar.dk](http://www.dancar.dk)



10R-023610 Part No. 01T-063338

Forhandler

Dato for installation: